







## 4C-XLT

-  Medidas en planta de 2.50 m x 4.70 m.
-  Altura efectiva de 2.00 m.
-  Capacidad de carga de 3,000 kgs.
-  Motor de 3 H.P., 3 fases, 220 VAC y 60 Hz

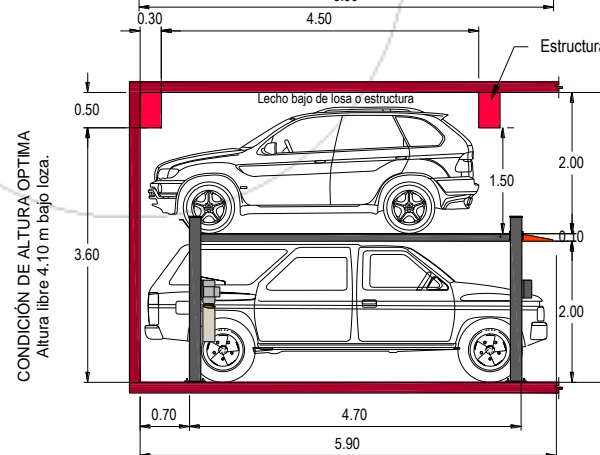
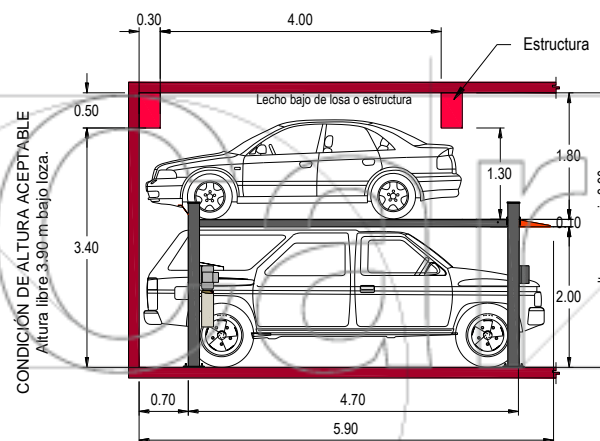
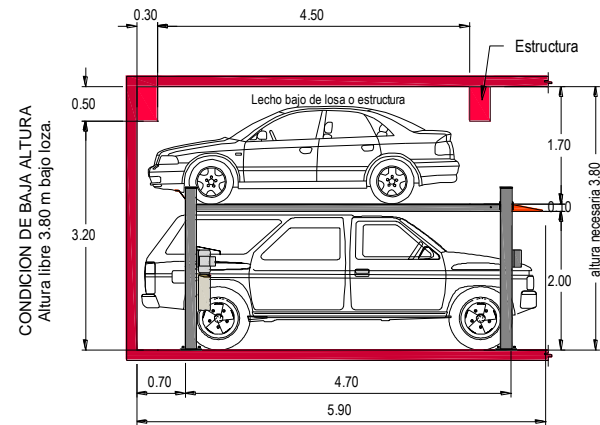

Nota: Las dimensiones finales del equipo así como los requerimientos técnicos de instalación en obra civil y acometida eléctrica, se detallan en la guía mecánica de nuestra propuesta, que firmada por ambas partes, forma parte integral de los documentos de contratación.

Pendiente máxima permitida en NPT. para instalación de equipo 0.5%.

Somos la empresa con la más amplia línea en Soluciones para Estacionamiento con Entrega Inmediata. Planes de pago con mínimos Anticipos. Opción de Arrendamiento.